

LawnMaster®

**Instruction Manual / Manuel d'utilisation /
Bedienungsanleitung / Manuale di istruzioni
Manual de instrucciones**

LawnMaster 40cm 1800W Electric Mower MEB1840M

Tondeuse à gazon électrique 40 cm 1 800 W LawnMaster MEB1840M

LawnMaster 40 cm 1800 W Elektro-Rasenmäher MEB1840M

Tosaerba elettrico LawnMaster 40 cm 1800 W MEB1840M

Cortacésped Eléctrico LawnMaster 40 cm 1800 W MEB1840M



Original Instructions / Consignes initiales
Original-Bedienungsanleitung / Istruzioni originali
Instrucciones originales





WARNING: Read all safety instructions carefully before assembling and operating this machine. Ensure the machine has been assembled correctly and safely. Keep the instructions safe and pass them on to any subsequent user so that the information is always available.



AVERTISSEMENT Veuillez lire attentivement l'intégralité des consignes de sécurité avant de monter et d'utiliser cette machine. Assurez-vous que la machine a été montée correctement et en toute sécurité. Conservez les consignes en lieu sûr et transmettez-les à tout utilisateur ultérieur afin que celles-ci soient toujours disponibles.



WARNUNG: Lesen Sie alle Sicherheitshinweise sorgfältig durch, bevor Sie dieses Gerät zusammenbauen und bedienen. Stellen Sie sicher, dass das Gerät korrekt und sicher zusammengebaut wurde. Bewahren Sie die Anweisungen an einem sicheren Ort auf und geben Sie diese an alle nachfolgenden Benutzer weiter, damit die Informationen jederzeit verfügbar sind.



AVVERTENZA: leggere attentamente tutte le istruzioni di sicurezza prima di montare e mettere in funzione la macchina. Verificare che la macchina sia stata montata correttamente e in sicurezza. Conservare le istruzioni al sicuro e cederle a qualsiasi utente successivo in modo che le informazioni in esse contenute siano sempre disponibili.



ADVERTENCIA: Lea detenidamente todas las instrucciones de seguridad antes de ensamblar y utilizar esta máquina. Asegúrese de que la máquina se ha ensamblado de forma correcta y segura. Mantenga estas instrucciones a salvo y entréguelas a cualquier usuario posterior, de forma que la información siempre esté disponible.

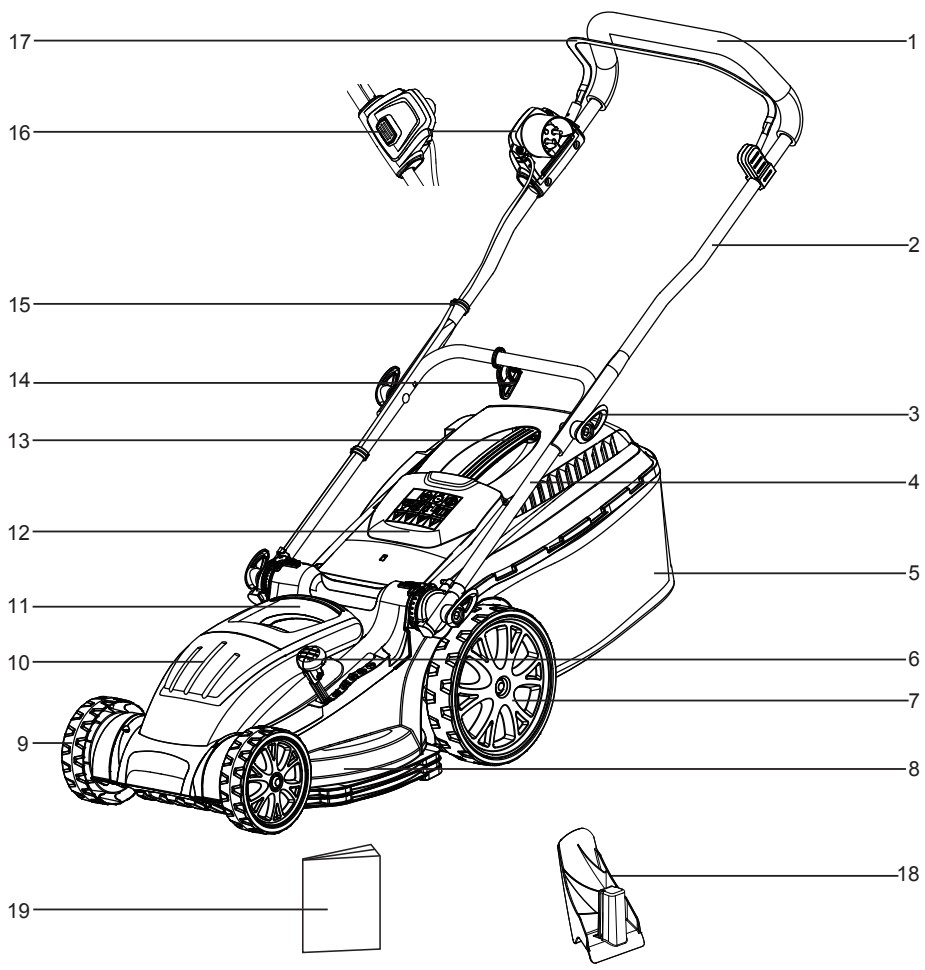

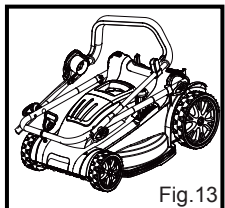
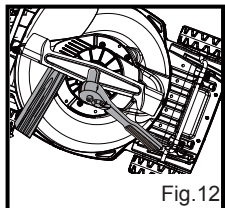
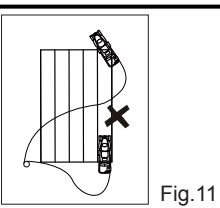
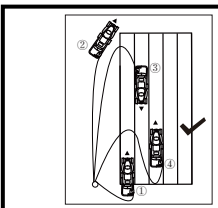
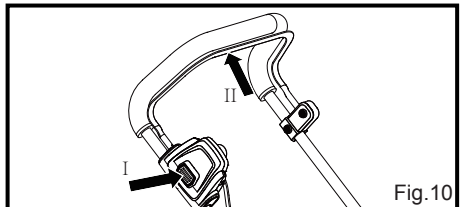
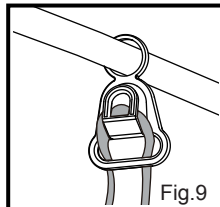
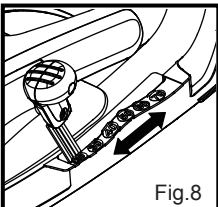
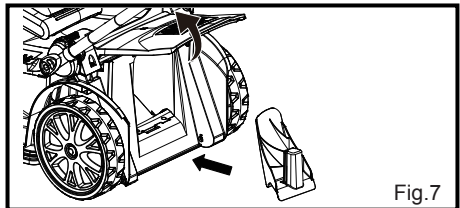
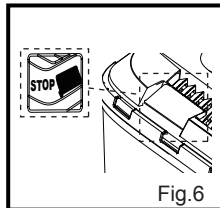
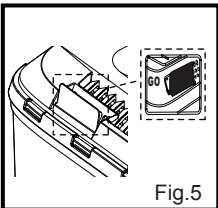
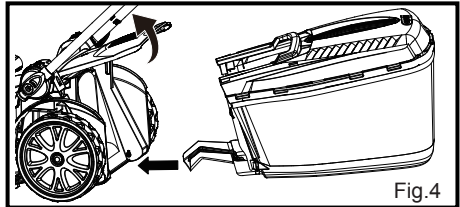
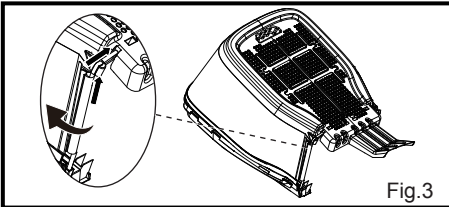
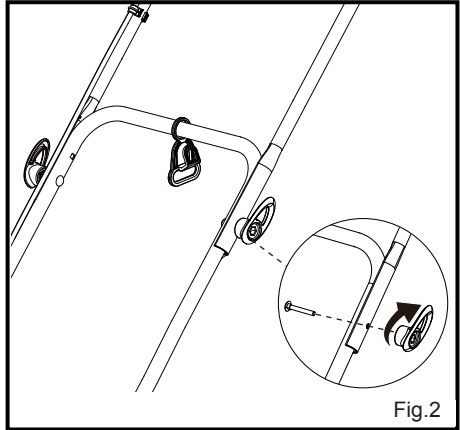
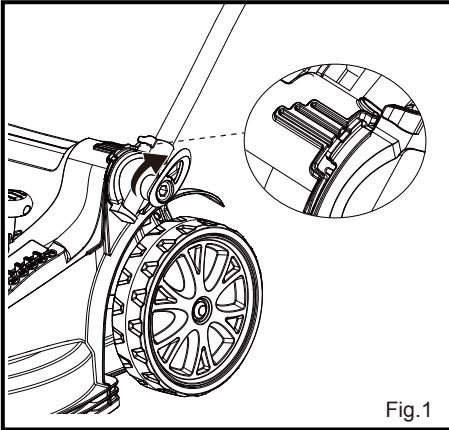

Section	Page
Symboles	26
Consignes de sécurité	27-35
Contenu de l'emballage	36
Montage	37-39
Fonctionnement	40-43
Entretien	44-45
Dépannage	46-47
Informations techniques	48
Recyclage et mise au rebut	48

Les symboles d'avertissement suivants apparaissent tout au long de ce manuel et indiquent les mesures de sécurité appropriées que vous devez prendre lors de l'utilisation et de l'entretien de l'appareil.

SYMBOLE	DÉSIGNATION/EXPLICATION
	Attention ! Faites preuve d'une grande prudence, tenez compte des dangers.
	Veuillez lire le manuel d'utilisation.
	Ne pas exposer l'équipement à la pluie ni le laisser extérieur. N'opérez pas sous la pluie et ne tondez pas l'herbe mouillée.
	Risque de blessure par projection d'objets depuis la machine.
	Maintenez les personnes présentes et les animaux domestiques à bonne distance lorsque vous utilisez la tondeuse à gazon.
	Attention ! La lame de la tondeuse à gazon continue de tourner après l'arrêt.
	Attention - Lame tranchante ! Gardez les pieds et les mains hors de portée. Risques de blessure !
	Arrêtez le moteur et débranchez la fiche avant d'effectuer des opérations d'entretien ou de réparation, ou si le câble d'alimentation est coincé ou endommagé.
	Portez des protections oculaires et auditives.
	Avertissement ! Risques d'électrocution.
	Tenez le câble d'alimentation à distance de la lame de coupe !
	Classe de protection II
	Indication du niveau de bruit L_{WA} en dB.
	Ne mettez pas au rebut les appareils électriques avec les déchets ménagers.
	Diamètre de coupe

AVERTISSEMENT

Afin de prévenir tout risque de blessures corporelles graves, n'utilisez pas ce produit avant d'avoir lu et assimilé l'intégralité du présent manuel d'utilisation.

Si vous ne comprenez pas les avertissements et les consignes contenus dans le manuel d'utilisation, ne pas utiliser ce produit.

IMPORTANT

Lisez toutes les règles de sécurité et les consignes et conservez-les en lieu sûr pour toute utilisation ultérieure.

Important ! Lors de l'utilisation de l'équipement, les mesures de sécurité suivantes doivent être prises pour prévenir toute blessure et tout dommage :

- Lisez attentivement toutes les consignes d'utilisation et respectez-les. Il est important d'assimiler lesdites instructions et de vous familiariser avec la machine, son utilisation correcte ainsi que toutes les exigences de sécurité.
- Conservez ce manuel dans un endroit sûr afin que les informations soient disponibles à tout moment pour l'opérateur.
- En cas de cession de l'appareil à toute autre personne, donnez-lui également les présentes instructions d'utilisation.
- Nous déclinons toute responsabilité pour les dommages ou accidents résultant du non-respect de ces consignes.
- L'utilisation de cet appareil n'est pas destinée à des personnes (comprenant les enfants) dont les capacités physiques, mentales, sensorielles sont réduites, ni à celles manquant d'expérience et de savoir-faire, à moins qu'elles ne soient sous la surveillance d'une personne responsable de leur sécurité ou informées de toutes les fonctions de l'appareil par celle-ci.
- Ne permettez jamais à des enfants ou à des personnes

qui ne sont pas familières avec ces consignes d'utiliser la machine. Les réglementations locales peuvent limiter l'âge de l'utilisateur.

- N'utilisez jamais la machine lorsque des personnes, en particulier des enfants ou des animaux domestiques, se trouvent à proximité.
- Gardez à l'esprit que l'opérateur ou l'utilisateur est responsable des accidents ou des préjudices causés à d'autres personnes ou à leurs biens.
- Lors de l'utilisation de la machine, portez toujours des chaussures de sécurité et un pantalon long. N'utilisez pas la machine pieds nus ou en portant des sandales ouvertes. Évitez de porter des vêtements amples ou munis de câbles ou de liens qui pendent.
- Inspectez soigneusement la zone où la machine doit être utilisée et enlevez tous les objets qui peuvent être projetés par la machine.
- Avant toute utilisation, procédez toujours à une inspection visuelle pour vous assurer que la lame, le boulon de lame et le bloc de lame ne sont pas usés ni endommagés. Remplacez les éléments usés ou endommagés des blocs pour maintenir un fonctionnement équilibré. Remplacez toute étiquette endommagée ou illisible.
- Avant utilisation, vérifiez que le réseau électrique et la rallonge ne présentent aucun signe de détérioration ou de vétusté. En cas d'endommagement du câble d'alimentation en cours d'utilisation, veuillez le débrancher immédiatement de la prise. **NE PAS TOUCHER LE CÂBLE AVANT DE COUPER L'ALIMENTATION.** N'utilisez pas la machine si le câble d'alimentation est endommagé ou usé.

- N'utilisez la machine qu'à la lumière du jour ou sous une bonne lumière artificielle.
- Évitez d'utiliser la machine sur une pelouse mouillée.
- Veillez toujours à bien garder l'équilibre sur les pentes.
- Marcher, ne jamais courir.
- Tondez en travers des pentes, jamais de haut en bas.
- Faites très attention en changeant de direction sur les pentes.
- Ne tondez pas sur des pentes trop raides.
- Soyez extrêmement prudent lorsque vous faites marche arrière ou lorsque vous tirez la machine vers vous.
- Arrêtez la ou les lames si la machine doit être inclinée lors du franchissement de surfaces autres que de l'herbe et lors du transport de la machine depuis et vers la zone d'utilisation.
- N'utilisez jamais la machine avec des protections ou des boucliers défectueux ou sans dispositifs de sécurité, comme les déflecteurs et/ou bac de ramassage d'herbe, en place.
- Mettez le moteur en marche avec précaution en respectant les consignes et en éloignant les pieds de la ou des lames.
- N'inclinez pas la machine lors de la mise en marche du moteur, sauf si la machine doit être inclinée pour démarrer. Dans ce cas, ne pas l'incliner plus qu'absolument nécessaire et inclinez uniquement la partie éloignée de l'utilisateur.
- Ne démarrez pas la machine lorsque vous vous tenez devant l'ouverture d'éjection.
- Ne pas mettre les mains ou les pieds près ou sous les parties rotatives. Restez en permanence à l'écart de

l'ouverture d'éjection.

- Ne transportez pas la machine lorsque la source d'alimentation est sous tension.
- Arrêtez la machine et retirez la fiche de la prise secteur. Assurez-vous que toutes les pièces mobiles sont à l'arrêt complet.
 - à chaque fois que vous vous éloignez de la machine,
 - avant de débloquer les bouchages ou de désengorger la goulotte,
 - avant de vérifier, nettoyer ou de travailler sur la machine,
 - après avoir heurté un corps étranger. Inspectez la machine pour vérifier qu'elle n'est pas endommagée et effectuez les réparations avant de la remettre en marche et de l'utiliser ;

Si la machine commence à vibrer anormalement (vérifiez immédiatement)

- vérifiez l'absence de dommages,
- remplacez ou réparez toute pièce endommagée,
- recherchez et serrez toutes les pièces desserrées.
- Maintenez tous les écrous, boulons et vis bien serrés pour vous assurer que la machine est en état de fonctionner en toute sécurité.
- Vérifiez fréquemment l'usure ou la détérioration du bac de ramassage d'herbe.
- Lors du réglage de la machine, veillez à ne pas coincer vos doigts entre les lames mobiles et les parties fixes de la machine.
- Laissez toujours refroidir la machine avant de la ranger.
- Lors de l'entretien des lames, soyez conscient que, même si la source d'alimentation est coupée, les lames peuvent toujours bouger.

- Remplacer les éléments usés ou endommagés afin que l'appareil reste sûr. Utilisez exclusivement des pièces de rechange et des accessoires d'origine.
- L'alimentation de la machine doit être assurée par un dispositif différentiel à courant résiduel (DDR) avec un courant de déclenchement n'excédant pas 30 mA.
- Assurez-vous que la tension secteur correspond bien aux indications de la plaque signalétique.
- Utilisez uniquement des câbles d'alimentation homologués de type H05VV-F, d'une longueur maximale de 75 m et adaptés à une utilisation en extérieur. La section des fils du câble d'alimentation doit être d'au moins 2,5 mm². Déroulez toujours complètement les enrouleurs de câble avant utilisation. Vérifiez que le câble n'est pas endommagé.
- Tenez le câble d'alimentation à distance du dispositif de coupe pendant les opérations. Les lames de coupe peuvent endommager le câble d'alimentation et exposer des parties sous tension. Disposez toujours le câble d'alimentation derrière l'opérateur. La rallonge peut être accidentellement sectionnée. Risque d'électrocution !
- Ne tirez pas sur le câble électrique pour débrancher l'adaptateur de la prise secteur. Protégez le câble d'alimentation de la chaleur, de la graisse et des arêtes vives.
- Éteignez l'équipement et débranchez la fiche de la prise si le câble d'alimentation est endommagé. En cas d'endommagement du câble d'alimentation, veuillez en confier le remplacement au fabricant, au service après-vente ou à une personne possédant les mêmes qualifications afin de prévenir tout danger.

- Ne branchez pas au réseau secteur un câble d'alimentation endommagé. Ne touchez pas un câble d'alimentation endommagé lorsqu'il est branché au réseau secteur. Un câble d'alimentation endommagé peut occasionner une mise en contact avec des éléments sous tension.
- Ne tentez pas de réparer vous-même l'équipement, sauf si vous disposez d'une formation vous permettant de le faire. Toute opération non indiquée dans ces consignes ne doit être effectuée que par une personne qualifiée.
- N'utilisez que des pièces détachées et des accessoires fournis et recommandés par le fabricant. L'utilisation de pièces qui ne seraient pas d'origine annule immédiatement la garantie.
- Avant chaque utilisation, effectuez un contrôle visuel de l'équipement. N'utilisez pas l'équipement si des dispositifs de protection (comme le bac de ramassage d'herbe), des parties du dispositif de coupe ou des boulons sont manquants, usés ou endommagés. Pour éviter tout déséquilibre, les outils et les boulons endommagés doivent être remplacés uniquement par séries.
- N'utilisez pas l'équipement si vous êtes en proie à la fatigue, si vous peinez à vous concentrer ou sous l'emprise de l'alcool ou de médicaments. Prenez toujours des pauses en temps opportuns. Faites preuve de bon sens lorsque vous opérez. Un moment d'inattention pendant l'utilisation de l'équipement peut entraîner des blessures graves.
- Ne surchargez pas l'équipement. Ne travaillez que dans la plage de puissance spécifiée et ne modifiez pas les réglages du régulateur du moteur. N'utilisez pas une machine de faible puissance pour les travaux lourds.

N'utilisez pas votre équipement à d'autres fins que celles pour lesquelles il a été conçu.

- N'opérez pas avec un équipement endommagé, incomplet ou modifié sans l'autorisation du fabricant. N'utilisez pas l'équipement si les dispositifs de sécurité ou les grilles sont endommagés ou s'il manque des dispositifs de sécurité tels que des déflecteurs et/ou des dispositifs de collecte de l'herbe.
- Ne soulevez pas et ne transportez pas l'équipement lorsque le moteur est en marche. Risque de blessure par coupures.
- N'utilisez pas l'équipement à proximité de liquides ou de gaz inflammables. Le non-respect de cette consigne présente un risque d'incendie ou d'explosion.
- Gardez l'équipement dans un endroit sec et hors de la portée des enfants.
- Maintenez toujours l'orifice d'éjection de l'herbe propre et dégagé. Ne retirez le matériel de coupe que lorsque l'équipement est arrêté et débranché du réseau électrique.
- Ne laissez pas l'équipement sans surveillance sur le lieu des opérations.
- Lors de l'entretien des lames, n'oubliez pas qu'elles peuvent bouger même si la source d'alimentation est coupée.
- Manipulez l'équipement avec précaution. Gardez les outils aiguisés et propres, afin de faciliter un fonctionnement plus efficace et plus sûr. Respectez les consignes d'entretien.

DOUBLE ISOLATION

La double isolation est un concept lié à la sécurité des outils électriques éliminant la nécessité de l'habituel câble électrique à trois fils dont l'un raccordé à la terre.

Toutes les parties métalliques exposées sont isolées des composants métalliques internes du moteur par une isolation protectrice. Les outils à double isolation n'ont pas besoin d'être raccordés à la terre.

AVERTISSEMENT

Le système à double isolation est destiné à protéger l'utilisateur des décharges électriques résultant d'une défaillance de l'isolation interne de l'outil. Respectez toutes les précautions de sécurité ordinaires pour prévenir toute décharge électrique.

REMARQUE: La réparation d'un produit à double isolation nécessite un soin particulier et une bonne connaissance du système et ne doit être effectuée que par un technicien qualifié.

BRANCHEMENT ÉLECTRIQUE

Ce produit est doté d'un moteur électrique de précision. Il doit être branché à un réseau électrique de 220-240 V~50 Hz, CA uniquement (courant domestique normal). Ne faites pas fonctionner ce produit sur du courant continu (CC). Une chute de tension importante provoque une perte de puissance et la surchauffe du moteur. Si le produit ne fonctionne pas lorsqu'il est branché à une prise secteur, vérifiez le réseau électrique.

RALLONGES

Lorsque vous utilisez une rallonge électrique à très grande distance d'une source d'alimentation, veillez à utiliser une

rallonge capable de supporter le courant consommé par le produit. Un câble aux caractéristiques insuffisantes provoquerait une chute de tension de la phase, ce qui entraînerait une surchauffe et une perte de puissance. Assurez-vous, avant de connecter la tondeuse à gazon, que les informations se trouvant sur la plaque signalétique correspondent bien aux caractéristiques du réseau. Avant toute utilisation d'une rallonge électrique, vérifiez que les fils ne sont pas lâches ou dénudés et que l'isolation n'est ni sectionnée ni détériorée.



AVERTISSEMENT

Maintenez la rallonge à l'écart de la zone des opérations. Disposez le câble de telle sorte qu'il ne se prenne dans aucun obstacle pendant que vous opérez. Tout manquement à cette consigne peut entraîner de graves blessures corporelles.

Utilisation Prévue

Cette tondeuse à gazon est exclusivement conçue à pour un usage domestique :

- Cette tondeuse à gazon électrique est destinée à la tonte des pelouses dans les jardins domestiques et de loisir.
- Ce produit ne doit pas être utilisé par temps humide et ne doit pas être utilisé pour tondre de l'herbe mouillée ou anormalement haute.
- Ce produit est destiné à un usage domestique privé uniquement et non à un usage commercial. Ce produit ne doit pas être utilisé à d'autres fins que celles décrites. Toute utilisation de la machine qui s'écarte de l'usage prévu annule la garantie.

FR CONTENU DE L'EMBALLAGE

- | | | |
|--|--|--|
| 1. Prise en mousse | 8. Carter | 15. Serre-câble (x 2) |
| 2. Poignée supérieure | 9. Roue avant | 16. Bouton de sécurité |
| 3. Molette papillon (x 4) | 10. Carter du moteur | 17. Levier de l'interrupteur
Marche/Arrêt |
| 4. Poignée inférieure | 11. Poignée de transport | 18. Accessoire de paillage |
| 5. Bac de ramassage d'herbe | 12. Déflecteur | 19. Manuel d'utilisation |
| 6. Levier de réglage de la hauteur
de coupe | 13. Poignée du bac de
ramassage d'herbe | |
| 7. Roue arrière | 14. Porte-câble | |

Préparation du montage

- Retirez avec précaution tout le contenu de l'emballage du produit.
- Assurez-vous que vous disposez de tous les accessoires et outils nécessaires au montage et au fonctionnement. Cette disposition porte également sur un équipement de protection individuelle approprié.

AVERTISSEMENT

En cas de pièces manquantes ou endommagées, ne pas utiliser ce produit avant de les avoir remplacées. Le fait de ne pas tenir compte de cet avertissement peut occasionner de graves blessures.

AVERTISSEMENT

Ne pas essayer de modifier ce produit ni de créer des accessoires non expressément recommandés pour celui-ci. De telles altérations ou modifications constituent un cas de mauvaise utilisation et peuvent provoquer des situations dangereuses pouvant entraîner des blessures corporelles graves.

AVERTISSEMENT

À ne pas brancher au réseau électrique avant d'avoir achevé le montage. Le non-respect de cette règle peut conduire à un démarrage accidentel et à des blessures graves.

AVERTISSEMENT

Ne faites jamais fonctionner une tondeuse à gazon sans que les dispositifs de sécurité correspondants soient en place et en état de fonctionner correctement. N'utilisez jamais la tondeuse à gazon avec des dispositifs de sécurité endommagés. Le fait de ne pas tenir compte de cet avertissement peut occasionner de graves blessures. Assurez-vous que la totalité de l'emballage est bien retirée de toutes les pièces du produit avant de démarrer le montage.

Montage de la poignée inférieure

- Dépliez la poignée inférieure et réglez la position de travail désirée. Il y a trois positions possibles (illustration 1).
- Tournez les molettes papillon dans le sens des aiguilles d'une montre pour serrer (illustration 1).

Montage de la poignée supérieur

- Alignez la poignée supérieure et la poignée inférieure et fixez-les avec les molettes papillon et les boulons (illustration 2).
- Il y a deux réglages de hauteur possibles. Choisissez celui qui convient le mieux à la taille de l'opérateur.

- Fixez le câble de commande contre le cadre de la poignée à l'aide des serre-câbles fournis.

Montage du bac de ramassage d'herbe

- Insérez complètement les tiges du cadre métallique dans les fentes situées de part et d'autre de la base en plastique du bac de ramassage d'herbe. Fixez les tiges de support métalliques dans leur position de fixation de chaque côté du bac de ramassage d'herbe. Assurez-vous que les manchons de serrage latéraux sont correctement fixés sur le cadre de soutien métallique (illustration 3).
- Le fond du bac de ramassage d'herbe comporte un trou permettant de le suspendre si nécessaire.

Mise en place/retrait du bac de ramassage d'herbe

REMARQUE: Lorsque vous utilisez le bac de ramassage d'herbe, n'installez pas l'accessoire de paillage. L'accessoire de paillage DOIT être retiré avant d'installer le bac de ramassage. L'accessoire de paillage est fourni monté dans la goulotte de ramassage de la tondeuse à gazon.

- Relevez d'une main le déflecteur jusqu'en haut (illustration 4).
- Fixez le bac de ramassage d'herbe sur les supports de montage situés à l'arrière de la tondeuse à gazon. Alignez d'abord le fond du bac de ramassage d'herbe en vous assurant que la languette de ramassage se trouve entièrement dans la goulotte d'éjection de la tondeuse à gazon (Illustration 4).
- Abaissez le déflecteur sur le bac de ramassage d'herbe, cela le maintiendra en place.
- Pour retirer le bac de ramassage d'herbe, soulevez le déflecteur et décrochez le bac de ramassage d'herbe des supports de montage. Relâchez délicatement le déflecteur.

Indicateur de bac de ramassage d'herbe plein

L'indicateur de bac de ramassage d'herbe plein est un petit volet situé sur le côté du bac de ramassage d'herbe.

- Si le bac de ramassage d'herbe est vide ou s'il est partiellement rempli d'herbe, le volet indicateur d'herbe plein reste ouvert (illustration 5).
- Lorsque ce volet reste fermé, cela signifie que le bac de ramassage d'herbe est plein et doit être vidé (illustration 6).

Mise en place/retrait de l'accessoire de paillage



AVERTISSEMENT

Ne procédez à aucun réglage de la tondeuse à gazon sans avoir préalablement arrêté le moteur et sans avoir débranché le câble du réseau électrique. Le non-respect de cette règle peut conduire à un démarrage accidentel et à des blessures graves.

REMARQUE: L'accessoire de paillage DOIT être retiré si le bac de ramassage est utilisé pendant la tonte.

L'accessoire de paillage empêche la collecte de l'herbe en bloquant la goulotte de ramassage. Ceci permet au broyat d'herbe d'être déposé sur la pelouse lors de la tonte. Cette herbe finement coupée agit comme nutriment pour la pelouse.

Installation de l'accessoire de paillage :

- Relevez le déflecteur et détachez le bac de ramassage d'herbe.
- Soulevez et tenez le déflecteur levé d'une main.
- Avec l'autre main, saisissez l'accessoire de paillage par sa poignée verticale et insérez l'accessoire dans la goulotte d'éjection arrière. Assurez-vous que le loquet de verrouillage s'enclenche correctement (illustration 7).
- Relâchez le déflecteur pour le remettre en place pendant l'opération.

Retrait de l'accessoire de paillage :

- Soulevez et tenez le déflecteur levé d'une main.
- De l'autre main, pressez la poignée verticale de l'accessoire de paillage pour libérer le loquet de verrouillage. Tirez l'accessoire de paillage vers le haut et hors de la goulotte d'éjection.

AVERTISSEMENT

Restez prudent, même si vous pensez bien connaître ce type de produit. Faites toujours très attention lorsque vous utilisez ce produit, sans quoi vous risquez de vous blesser gravement.

AVERTISSEMENT

Portez toujours des lunettes de protection ou des lunettes de sécurité munies d'écrans latéraux de protection quand vous utilisez ce produit. Le non-respect de cette consigne peut provoquer des projections d'objets dans les yeux, avec des risques de lésions graves.

AVERTISSEMENT

N'utilisez aucun accessoire ni aucun ajout non recommandés par le fabricant de ce produit. L'utilisation d'accessoires non recommandés peut entraîner des blessures graves.

Réglage de la hauteur de coupe

AVERTISSEMENT

Éteignez l'équipement, débranchez la fiche du réseau électrique et patientez jusqu'à l'arrêt complet de la lame avant de régler la hauteur de coupe. Une lame en rotation peut occasionner des blessures. Tenez les pieds éloignés du carter lors du réglage de sa hauteur.

Avant d'utiliser la tondeuse à gazon pour la première fois, réglez la position de coupe sur la hauteur qui convient le mieux à votre pelouse. La tondeuse à gazon peut être réglée sur 6 hauteurs de coupe allant de 20 mm à 70 mm. Choisissez la hauteur de coupe qui convient en fonction des types d'herbe et de leur condition. Pour la première coupe de chaque saison, un réglage de coupe plus élevé doit être choisi.

Position	Hauteur de coupe
1	20mm
2	30mm
3	40mm
4	50mm
5	60mm
6	70mm

Pour définir la hauteur de coupe :

- Pour relever la hauteur de coupe, saisissez le levier de réglage de la hauteur de coupe, désengagez le levier de son réglage actuel, puis déplacez-le vers l'arrière de la tondeuse à gazon et engagez le levier dans la position de hauteur de coupe souhaitée (illustration 8).
- Pour abaisser la hauteur de coupe, saisissez le levier de réglage de la hauteur de coupe, désengagez le levier de son réglage actuel, puis déplacez-le vers l'avant de la tondeuse à gazon et engagez le levier dans la position de hauteur de coupe souhaitée (illustration 8).

Démarrage/arrêt de la tondeuse à gazon

REMARQUE: N'utilisez qu'une rallonge certifiée pour l'extérieur, comme décrit précédemment dans ce manuel.

- Fixez l'extrémité de sortie d'une rallonge à l'entrée d'alimentation de la tondeuse à gazon. Faites une boucle avec le câble de rallonge et accrochez la boucle au porte-câble (illustration 9).
- Branchez la machine à un réseau électrique adapté.
- Avant de mettre la tondeuse à gazon en marche, assurez-vous que la zone des opérations est exempte de débris et d'objets étrangers.
- Maintenez pressé le bouton de sécurité. Tirez levier de l'interrupteur vers la poignée de la tondeuse à gazon et maintenez-le- en position (illustration 10).
- Une fois que vous avez démarré, relâchez le bouton de sécurité. Continuez à maintenir le levier de l'interrupteur contre la poignée de la tondeuse à gazon pendant que vous tondez.
- Pour arrêter la tondeuse à gazon, relâchez le levier de l'interrupteur.

REMARQUE: Un bruit aigu et des étincelles peuvent être générés lorsque le moteur ralentit. Ceci est normal.



AVERTISSEMENT

La lame peut continuer de tourner pendant quelques secondes une fois l'appareil éteint. Ne touchez pas la lame en rotation. Une lame en rotation peut occasionner des blessures.

Fonctionnement général

Avant chaque utilisation, vérifiez que le produit, son câble d'alimentation ainsi que les accessoires ne sont pas endommagés. Avant toute utilisation, assurez-vous que tous les branchements électriques sont en bon état de fonctionnement avant la mise en fonction. Si des dommages sont présents ou observés, cessez l'utilisation de la tondeuse à gazon et faites-la réparer avant de l'utiliser à nouveau. N'utilisez pas ce produit s'il est endommagé.

- Vérifiez à deux fois que la lame est correctement installée.
- Tenez toujours le produit par ses poignées de manœuvre. Gardez les poignées sèches pour assurer un maintien sûr.
- Veillez à ce que les événements d'aération soient toujours dégagés et exempts de toute obstruction. Nettoyez-les au besoin à l'aide d'une brosse à poils souples. Des événements d'aération obstrués peuvent entraîner une surchauffe et endommager le produit.

- Éteignez immédiatement le produit si d'autres personnes entrent dans la zone de travaux pendant que vous opérez.
- Laissez toujours la lame s'arrêter complètement avant de retirer le bac de ramassage d'herbe ou l'accessoire de paillage.
- Gardez toujours le câble d'alimentation derrière vous, et lorsque vous changez de direction, disposez-le sur le côté qui a déjà été tondu.
- Ne vous surmenez pas. Prenez des pauses régulières afin de vous assurer que vous pouvez vous concentrer sur la tâche à réaliser et avoir un contrôle total sur le produit.

Tonte

- Veillez à ne pas couper le câble d'alimentation. Il est conseillé d'éloigner la tondeuse de la fiche secteur et d'éviter de tordre le câble d'alimentation (illustration 11). Tondez à une allure de marche régulière et faites toujours chevaucher les passages de quelques centimètres pour obtenir un résultat parfait.
- Assurez-vous que la pelouse est exempte de pierres, de bâtons, de câbles et d'autres objets qui pourraient endommager les lames ou le moteur de la tondeuse à gazon. Ces objets pourraient être accidentellement projetés par la tondeuse à gazon et blesser gravement l'utilisateur ou d'autres personnes.
- Pour réduire les risques de débranchement de la tondeuse à gazon du câble d'alimentation, veillez à utiliser le porte-câble fourni.
- Lorsque vous coupez de l'herbe drue, réduisez la vitesse de déplacement afin de permettre une coupe plus efficace et une éjection efficace des déchets végétaux.
- Pour conserver une pelouse saine, ne coupez jamais plus d'un tiers de la hauteur totale de l'herbe. Si elle mesure environ 6 cm de long, l'herbe ne devrait pas mesurer moins de 4 cm une fois tondu. Si l'herbe est plus haute, vous devez la couper progressivement jusqu'à la hauteur souhaitée afin de ne pas lui nuire. La coupe d'herbe trop haute réduit les performances de ramassage et risque de surcharger le moteur.
- Ne coupez pas d'herbe mouillée, car celle-ci a tendance à coller en dessous de la caisse de la tondeuse à gazon, empêchant ainsi une éjection correcte des herbes coupées et réduit les performances de ramassage.
- Les pentes sont un facteur majeur d'accidents (glissades et chutes), pouvant entraîner de graves blessures corporelles. Tondre sur un terrain en pente exige une prudence redoublée de la part de l'utilisateur. Si vous ne sentez pas à votre aise sur les terrains en pente, ne les tondez pas. Pour votre sécurité, ne tondez pas sur des pentes d'une déclivité supérieure à 15°.
- Tondez en travers des pentes, pas de haut en bas ni de bas en haut. Faites très attention en changeant de direction sur les pentes.
- Faites attention aux trous, ornières, rochers, obstacles cachés ou bosses qui peuvent vous faire glisser ou trébucher. L'herbe haute peut cacher des obstacles. Retirez tous les objets, pierres, branches, etc., sur lesquels vous pourriez trébucher ou qui pourraient être projetés par la lame.

- Assurez-vous toujours d'être dans une position stable. Une chute par glissade peut provoquer de graves blessures corporelles. Si vous sentez que vous perdez l'équilibre, relâchez immédiatement le levier de l'interrupteur.
- Ne tondez pas à proximité d'affaissements de terrain, de fossés ou d'accotements, vous pourriez perdre votre assise ou votre équilibre.
- La tondeuse à gazon est équipée d'un rouleau arrière qui permet une finition en bandes sur la pelouse et permet d'éviter le contact de la lame avec les bordures et les bords.

AVERTISSEMENT

Si une pièce est défectueuse ou endommagée, utilisez les pièces de rechange recommandées par le fabricant. L'utilisation d'autres types de pièces peut engendrer des risques ou endommager le produit.

AVERTISSEMENT

Avant toute opération d'entretien et de nettoyage, débranchez la fiche et patientez jusqu'à l'arrêt de la lame.

AVERTISSEMENT

N'utilisez aucun accessoire ni aucun ajout non recommandés par le fabricant de ce produit. L'utilisation d'accessoires non recommandés peut entraîner des blessures graves.

Entretien général

- Gardez tous les dispositifs de sécurité, les événements d'aération et le carter du moteur exempts de saletés et de poussières. Évitez l'utilisation de solvants lors du nettoyage des pièces en plastique. La plupart des plastiques sont susceptibles d'être endommagés par les divers types de solvants vendus dans le commerce. L'utilisation de ces produits peut provoquer des dommages matériels. Utilisez des chiffons propres pour éliminer les saletés, les poussières, l'huile ou la graisse, etc.
- Vérifiez régulièrement que tous les écrous et boulons sont bien serrés pour garantir un fonctionnement sûr de la tondeuse à gazon.
- Enlevez toute accumulation d'herbe et de feuilles sur ou autour du carter du moteur. Essuyez régulièrement la tondeuse à gazon à l'aide d'un chiffon sec. N'utilisez pas d'eau, car cela pourrait endommager les composants électriques.

Remplacement de la lame

AVERTISSEMENT

Portez toujours des gants de protection épais et/ou enveloppez les bords coupants de la lame avec des chiffons lorsque vous procédez à l'entretien de la lame. Le fait de ne pas tenir compte de cet avertissement peut occasionner de graves blessures.

- Arrêtez le moteur et coupez l'alimentation électrique. Laissez la lame s'immobiliser complètement.
- Tournez la tondeuse à gazon sur le côté.
- Portez des gants résistants et tenez fermement la lame. Tournez la vis de la lame dans le sens inverse des aiguilles d'une montre pour la sortir de l'axe du moteur à l'aide d'une clé adaptée et enlevez-la avec la lame (illustration 12).
- Remplacez la lame par une lame neuve du même type.
- Repositionnez la lame sur l'axe en veillant à ce que les ailettes de la lame soient orientées vers le haut, vers le carter de la tondeuse à gazon. Assurez-vous que la lame est correctement positionnée et que la vis est bien serrée.
- À l'aide d'une clé dynamométrique, serrez les écrous de la lame à 20 Nm maximum pour vous assurer que le boulon est correctement serré.

Remisage de la tondeuse à gazon

L'appareil propose différentes options de remisage pour gagner de la place :

- Avant de ranger votre tondeuse à gazon, assurez-vous que le produit est débranché du réseau électrique.
- Dégagez les molettes papillon supérieures et inférieures des deux côtés du guidon.
- Repliez l'ensemble de la poignée supérieure et de la poignée inférieure par dessus le carter de l'appareil. Veillez à ce que les câbles ne soient pas coincés (illustration 13).
- Rangez l'équipement dans un endroit frais, sec et hors de la portée des enfants.
- Laissez le moteur refroidir avant de remiser l'équipement dans un espace confiné.
- Ne couvrez pas l'équipement car l'humidité pourrait s'y concentrer.

 **AVERTISSEMENT**

Exécutez uniquement les étapes décrites dans les présentes consignes ! Toutes les autres opérations d'inspection, d'entretien et de réparation doivent être effectuées par un technicien qualifié.

Des gants et des vêtements de protection adaptés doivent être portés lors de la mise en œuvre de ces consignes. Arrêtez toujours la machine, débranchez la fiche et attendez que la lame s'arrête avant d'effectuer tout réglage.

PROBLÈME	CAUSE POSSIBLE	SOLUTION
Les poignées ne sont pas en place.	Les boulons du chariot ne sont pas correctement positionnés.	Ajustez la hauteur de la poignée et assurez-vous que les boulons du chariot sont bien en place.
	Les molettes papillon ne sont pas serrées.	Serrez les molettes papillon en les tournant dans le sens des aiguilles d'une montre.
La tondeuse à gazon ne démarre pas.	L'électricité est coupée.	Vérifiez la prise, le fusible, le câble, les fils et la fiche et faites effectuer toute réparation par un électricien qualifié.
	Le câble d'alimentation n'est pas connecté au réseau électrique.	Branchez le câble d'alimentation à un réseau électrique.
	Déclenchement du disjoncteur dans la maison.	Rearmez le disjoncteur de la maison. S'il se déclenche à nouveau, contactez un électricien qualifié.
	Levier de l'interrupteur ou bouton de sécurité défectueux.	Réparation à effectuer par une personne qualifiée.
	L'herbe est trop haute.	Régalez une plus grande hauteur de coupe.
Lame bloquée.	Arrêtez la tondeuse à gazon et débranchez-la du réseau électrique, puis éliminez le blocage.	

Le moteur s'arrête.	Un corps étranger bloque la tondeuse à gazon.	Retirez le corps étranger.
	La protection du moteur s'est enclenchée en raison d'une surchauffe.	Laissez refroidir la tondeuse à gazon. Coupez les herbes hautes en plusieurs étapes et évitez de surcharger le moteur.
La tondeuse à gazon coupe l'herbe de manière inégale ou le moteur peine à fonctionner.	La pelouse est difficile ou inégale ou la hauteur de coupe n'est pas réglée correctement.	Réglez la position de coupe à la hauteur la mieux adaptée à votre pelouse.
	La lame est émoussée.	Remplacez la lame.
	L'espace alloué à la lame est encombré.	Nettoyez l'espace alloué à la lame et éliminez le blocage.
	La lame est montée de manière incorrecte.	Montez la lame correctement. Les ailettes de la lame doivent être orientées vers le haut, à l'opposé du sol.
Faibles performances de ramassage.	Les conditions de tonte ne sont pas optimales.	Coupez l'herbe haute par étape en abaissant progressivement la hauteur de coupe.
	Attendez que l'herbe humide sèche.	Remove mulching plug.
La lame ne parvient pas à tourner.	De l'herbe bloque la lame.	Retirez l'herbe.
	La vis de la lame est desserrée.	Serrez la vis de lame.
La tondeuse à gazon vibre à vitesse élevée.	La vis de la lame est desserrée.	Serrez la vis de lame.
	La lame est endommagée.	Remplacez la lame.
	L'arbre du moteur est tordu.	Arrêtez le moteur, coupez la source d'alimentation et vérifiez l'absence de dommages. Faites effectuer les réparations par une personne qualifiée.

FR INFORMATIONS TECHNIQUES

Tension	220-240V ~ 50Hz
Alimentation	1800W
Vitesse à vide	3500/min
Largeur de coupe	40cm
Réglage de la hauteur de coupe	20/30/40/50/60/70 mm (6 positions)
Volume du bac de ramassage d'herbe	40L
Dimensions des roues	170/255mm
Poids	14.5kg
Indice de protection	IPX4
Indication du niveau de bruit (L_{WA}) garanti	96dB(A)
Vibrations (a_h)	3.6m/s ² K=1.8m/s ²
Classe de Protection	 / II

RECYCLAGE ET MISE AU REBUT



Ce marquage indique que ce produit ne doit pas être jeté avec les autres déchets ménagers. La machine doit être livrée dans un emballage rigide pour éviter tout endommagement pendant le transport. L'emballage et la machine elle-même sont fabriqués à partir de matériaux recyclables et doivent être mis au rebut en conséquence.

MEB1840M
Suzhou Cleva Electric Appliance Co., Ltd.
No.8 Ting Rong Street
Suzhou Industrial Park, Suzhou
Jiangsu Province, China
www.cleva-europe.com
Made in P.R.C